

## Технические требования для изготовления рекламной продукции

### СОДЕРЖАНИЕ

1	15x5	Стандарт	Баннер	2 стр.
2	15x5	Тривижн	Плѐнка	3 стр.
3	15x5	Бэклит	Баннер для юнипола	4 стр.
4	12x5	Стандарт	Баннер	5 стр.
5	12x5	Тривижн	Плѐнка	6 стр.
6	12x5	Digital	Цифровой постер	7 стр.
7	3,6x2,6	Бэклайт / Скроллер	Бумага для скроллера	8 стр.
8	3,6x2,6	Тривижн	Плѐнка	9 стр.
9	3,6x2,6	Стандарт	Баннер (статичное изображение)	10 стр.
10	3,6x2,6	Стандарт	Бумага (статичное изображение)	11 стр.
11	3,6x2,6	Digital	Цифровой постер	12 стр.
12	3,6x2,6	Винил с карманами	Баннер с карманами	13 стр.
13	6x3	Стандарт / Винил	Баннер	13 стр.
14	6x3	Тривижн	Плѐнка	14 стр.
15	6x3	Стандарт / Тривижн / Бумага, винил с карманами	Бумага	15 стр.
16	6x3	Digital	Цифровой постер	15 стр.
17	6x3	Винил с карманами / Бумага, винил с карманами	Баннер с карманами	16 стр.
18	1,2x1,8	Бэклайт / Скроллер	Бумага	16 стр.
19	Брандмауэр	Бэклит	Баннер	17 стр.

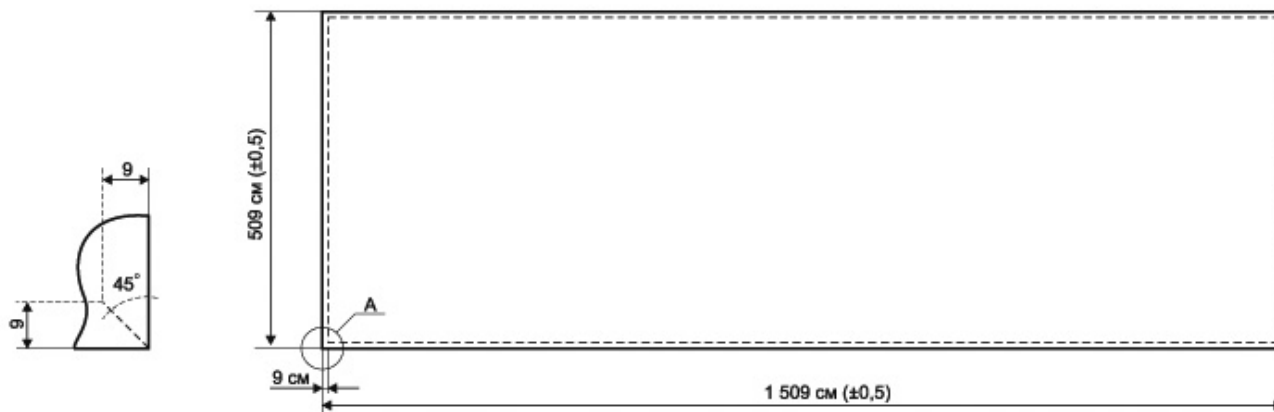

**Материал:** винил Frontlit, матовый, высокопрочный

**Плотность:** 510 г/м<sup>2</sup>

**Транспортировка:** сложен в конверт

**Фактический размер:** 1509x509 см

**Видимый размер:** 1500x500 см

**РАЗМЕР ПОЛЯ ДЛЯ РАЗМЕЩЕНИЯ ЗНАЧИМОЙ ИНФОРМАЦИИ:** 1469x469 см

**Обработка:** карманы по периметру 9 см

*Для материалов, планируемых к размещению по адресу:*

*- КАД (8,99 км от Горской в сторону Выборгского ш.) (ID 1110)*

*фактический размер баннера должен быть 1485x485 см (видимый размер 1485x485 см)*

*Для материалов, планируемых к размещению по адресу:*

*- Выборгское ш., д. 503, корп. 2 (ID 76)*

*фактический размер баннера должен быть 1490x509 см (видимый размер 1490x509 см)*



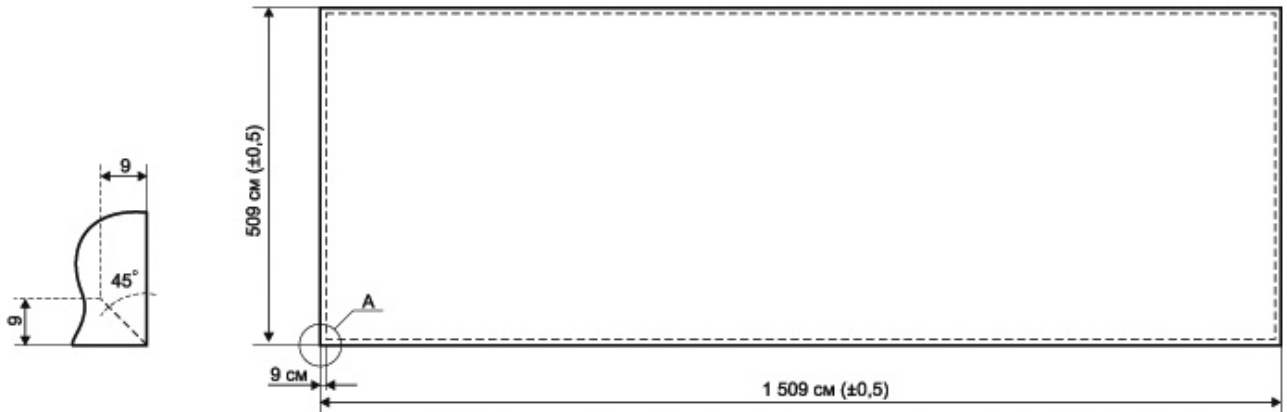

**Материал:** винил Backlit матовый

**Плотность:** 520 г/м<sup>2</sup>

**Транспортировка:** сложен в конверт

**Фактический размер:** 1509x509 см

**Видимый размер:** 1500x500 см

**РАЗМЕР ПОЛЯ ДЛЯ РАЗМЕЩЕНИЯ ЗНАЧИМОЙ ИНФОРМАЦИИ:** 1469x469 см

**Обработка:** карманы по периметру 9 см. Рекомендуем производить печать на цельном полотне без швов

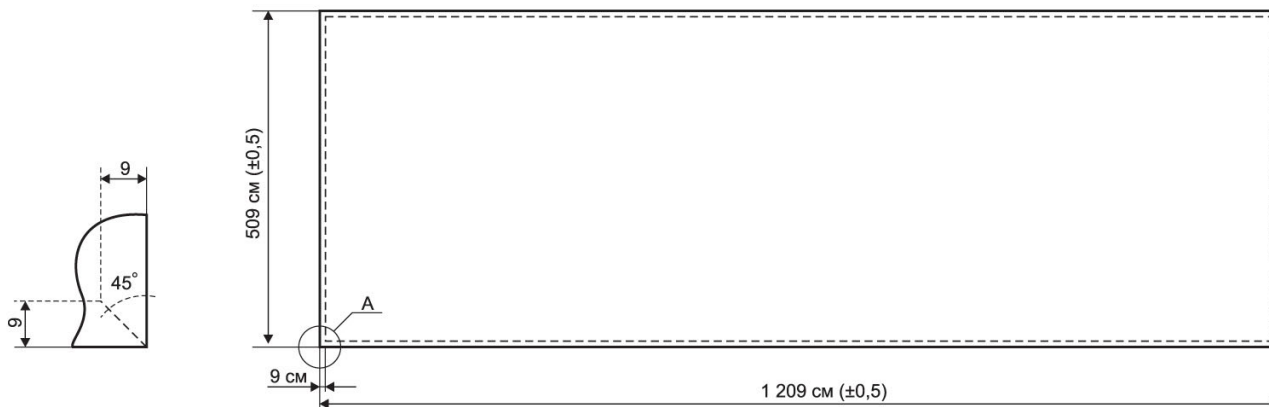

**Материал:** винил Frontlit, матовый, высокопрочный

**Плотность:** 510 г/м<sup>2</sup>

**Транспортировка:** сложен в конверт

**Фактический размер:** 1209x509 см

**Видимый размер:** 1200x500 см

**РАЗМЕР ПОЛЯ ДЛЯ РАЗМЕЩЕНИЯ ЗНАЧИМОЙ ИНФОРМАЦИИ:** 1169x469 см

**Обработка:** карманы по периметру 9 см

**Материалы, планируемые к размещению по адресу:**

**- КАД / Народная ул., внутреннее кольцо, съезд к ИКЕА, МЕГА-Дыбенко должны соответствовать нижеследующим ТТ:**

**Материал:** винил Frontlit матовый, высокопрочная 100% полиэстеровая нить, 7/7 на см<sup>2</sup>, температурный диапазон применения от -30 С до +70 С, прочность на разрыв при силе натяжения 2500 N / 5 см, устойчивость к возгоранию: категория М4, DIN 75200.

- в период с 1 ноября до 31 марта принимается литой баннер плотностью 450-520 г/м<sup>2</sup>;

- в период с 1 апреля по 31 октября разрешен к использованию ламинированный баннер плотностью 510-600 г/м<sup>2</sup>.

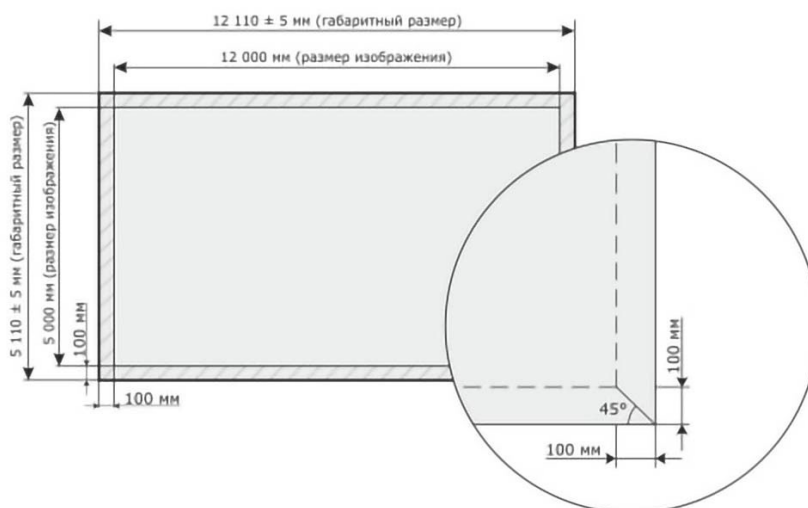

1. Фон карманов должен соответствовать фону изображения.
2. Шов проклеить спец.клеем и прошить.
3. Не располагать значимую информацию (текст, адреса, телефоны и т.п.) ближе 200 мм от всех краев постера.

**Фактический размер:** 1209x509 см

**Видимый размер:** 1200x500 см

**РАЗМЕР ПОЛЯ ДЛЯ РАЗМЕЩЕНИЯ ЗНАЧИМОЙ ИНФОРМАЦИИ:** 1160x460 см

**Обработка:** карманы по периметру 10 см

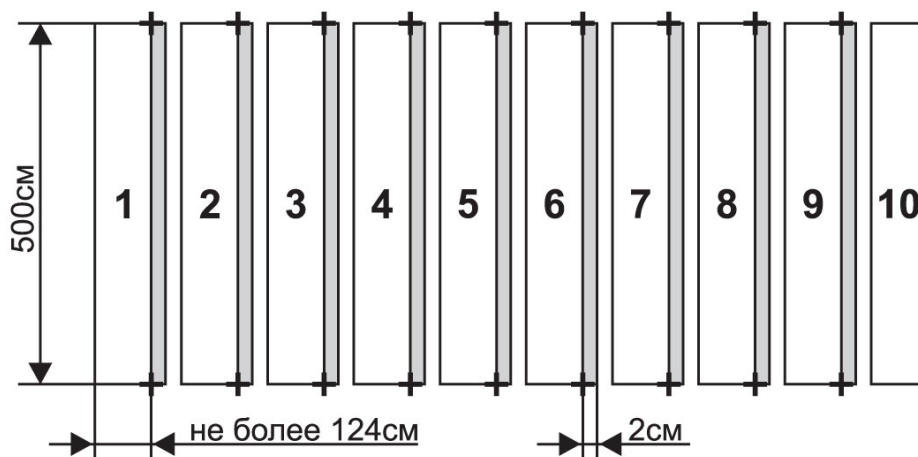

**Материал:** плёнка перманент матовый Orajet 3640, Intercoat, Multi-fix

**В СВЯЗИ С ПРЕКРАЩЕНИЕМ ПОСТАВОК МАТЕРИАЛОВ ORACAL И OAJET ДОПУСКАЕТСЯ ИСПОЛЬЗОВАТЬ САМОКЛЕЯЩУЮСЯ ПЛЕНКУ ИНОГО ПРОИЗВОДСТВА.**

**ПРИ РАБОТЕ С МАТЕРИАЛОМ НЕИЗВЕСТНОГО ПРОИЗВОДИТЕЛЯ**

**ООО «РЕКЛАМА-ЦЕНТР» НЕ МОЖЕТ ГАРАНТИРОВАТЬ КАЧЕСТВЕННОЕ РАЗМЕЩЕНИЕ, ТАК КАК НЕКОТОРЫЕ ДЕФЕКТЫ МАТЕРИАЛА МОГУТ ПРОЯВИТЬСЯ ВО ВРЕМЯ ИЛИ ПОСЛЕ МОНТАЖА.**

**Плотность:** 80 микрон

**Чернила:** необходимо использовать сольвентные чернила.

**Не рекомендуется** использовать **UV-чернила** - плакаты, напечатанные UV-чернилами, становятся ломкими и непригодными для монтажа!

**Транспортировка:** рулон

**Фактический размер:** 1200x500 см

**Видимый размер:** 1200x500 см

**РАЗМЕР ПОЛЯ ДЛЯ РАЗМЕЩЕНИЯ ЗНАЧИМОЙ ИНФОРМАЦИИ:** 1160x460 см

**Фрагменты:** 500x124 см, нахлест между фрагментами 2 см

**Печать:** 4+0

**Обработка:** обрез по фрагментам 10 шт.

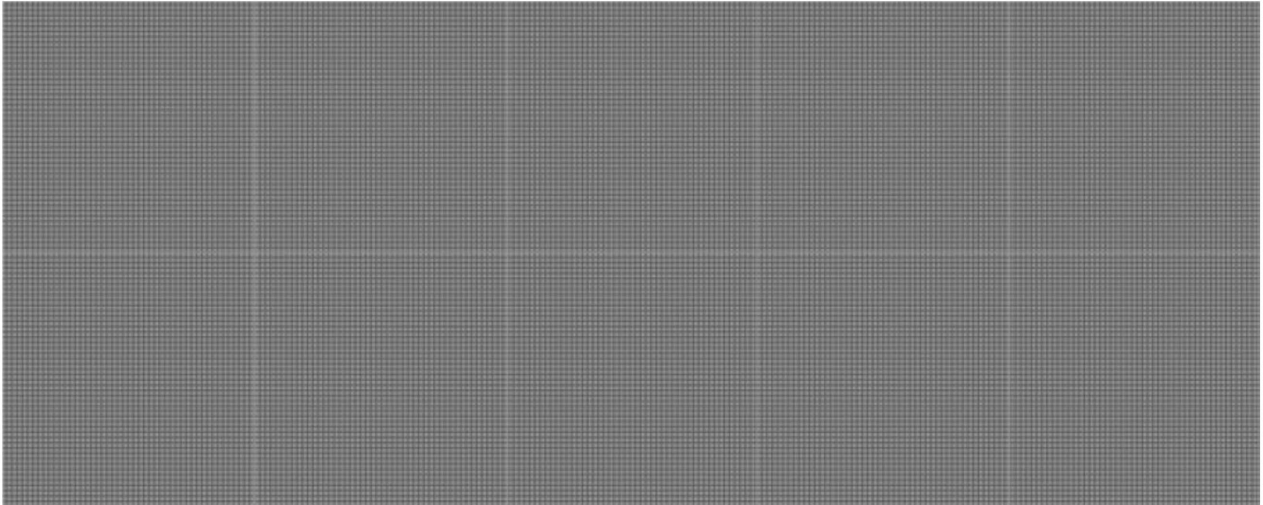

## Технические требования к контенту для видеозащрана 5x12м

### 1. Общие требования

- 1.1. Разрешение **1200x480**, возможно больше с пропорциями **2:5** горизонтальной ориентации.
- 1.2. Минимальный размер шрифта **10** пикселей.
- 1.3. Размер отдельного файла не более **100 МБ**.
- 1.3. Все рекламные материалы должны соответствовать Федеральному закону от 13.03.2006 № 38-ФЗ «О рекламе».

### 2. Требования к анимированным роликам

- 2.1. Основной формат **mp4** (Кодек **h264**); дополнительные форматы: **avi, mkv**.
- 2.2. Без звуковой дорожки; частота кадров 24 к/сек; пиксели квадратные.
- 2.3. Ограничения к анимации медиаконтента:
  - 2.3.1. **Запрещено** использование видеоконтента телевизионных роликов, содержащих развитие сюжетной линии и требующих постоянного внимания к изображению во время его демонстрации (для понимания сюжетной линии в целом);
  - 2.3.2. Допускается использование **до 3 сюжетов** (слайдов) в пределах 1 ролика, но рекомендуется не более 2.

### 3. Требования к статичным постерам

- 3.1. Основные форматы **jpeg, png**; дополнительные форматы (текст в кривых): **psd, cdr, tiff, ai, eps**.
- 3.2. Цветовая система **RGB**. При предоставлении исходного материала в палите CMYK, могут возникнуть несоответствия цвета при переводе изображения в цветовую систему RGB.
- 3.3. Коэффициент качества «Высокий» **100%**.

### 4. Доставка

- 4.1. Электронная почта. Графические файлы размером более 5Мб, перед передачей по электронной почте, сжимать при помощи архиваторов ZIP или RAR.
- 4.2. Файлообменник. Файлы, объемом свыше 20Мб загружаются на файлообменники.

**Материал:** Ламинированная бумага Paperflex 165

**Плотность:** 200 г/м<sup>2</sup>

**Транспортировка:** на тубе

**Фактический размер:** 379x279 см

**Видимый размер:** 370x270 см

**РАЗМЕР ПОЛЯ ДЛЯ РАЗМЕЩЕНИЯ ЗНАЧИМОЙ ИНФОРМАЦИИ:** 349x249 см

**Обработка:** цельное полотно без рваных краев, печать в один фрагмент, точно отрезано и скручено по высоте. Печать полей не допускается.





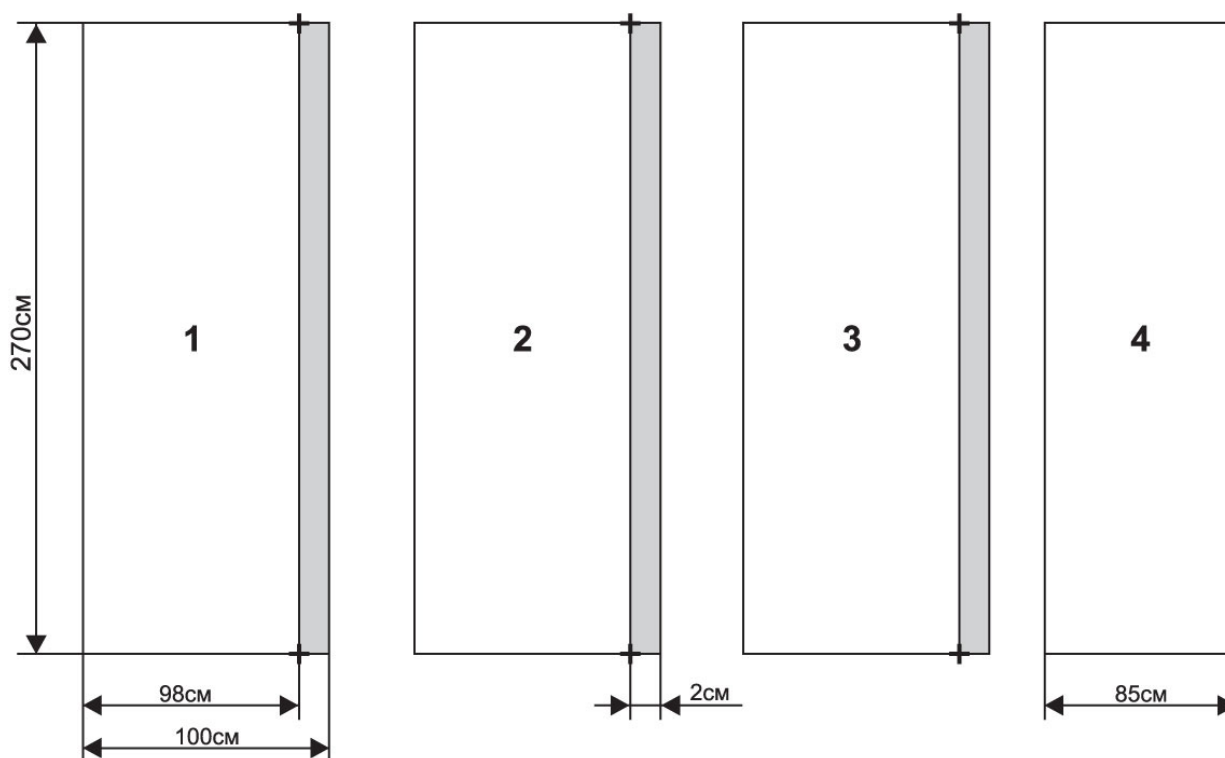

**Материал:** плёнка перманент матовый Orajel, Intercoat, Multi-fix

**В СВЯЗИ С ПРЕКРАЩЕНИЕМ ПОСТАВОК МАТЕРИАЛОВ ORACAL И ORAJET ДОПУСКАЕТСЯ ИСПОЛЬЗОВАТЬ САМОКЛЕЯЩУЮСЯ ПЛЕНКУ ИНОГО ПРОИЗВОДСТВА.**

**ПРИ РАБОТЕ С МАТЕРИАЛОМ НЕИЗВЕСТНОГО ПРОИЗВОДИТЕЛЯ ООО «РЕКЛАМА-ЦЕНТР» НЕ МОЖЕТ ГАРАНТИРОВАТЬ КАЧЕСТВЕННОЕ РАЗМЕЩЕНИЕ, ТАК КАК НЕКОТОРЫЕ ДЕФЕКТЫ МАТЕРИАЛА МОГУТ ПРОЯВИТЬСЯ ВО ВРЕМЯ ИЛИ ПОСЛЕ МОНТАЖА.**

**Плотность:** 80 микрон

**Чернила:** Необходимо использовать сольвентные чернила.

**Не рекомендуется** использовать **UV-чернила** - плакаты, напечатанные UV-чернилами, становятся ломкими и непригодными для монтажа!

**Транспортировка:** рулон

**Фактический размер:** 379x270 см

**Видимый размер:** 379x270 см

**РАЗМЕР ПОЛЯ ДЛЯ РАЗМЕЩЕНИЯ ЗНАЧИМОЙ ИНФОРМАЦИИ:** 349x240 см

**Фрагменты:** №1, №2, №3 - шириной 100 см, включая нахлест 2 см.; №4 – шириной 85 см

**Обработка:** обрез по фрагментам - 4 шт.

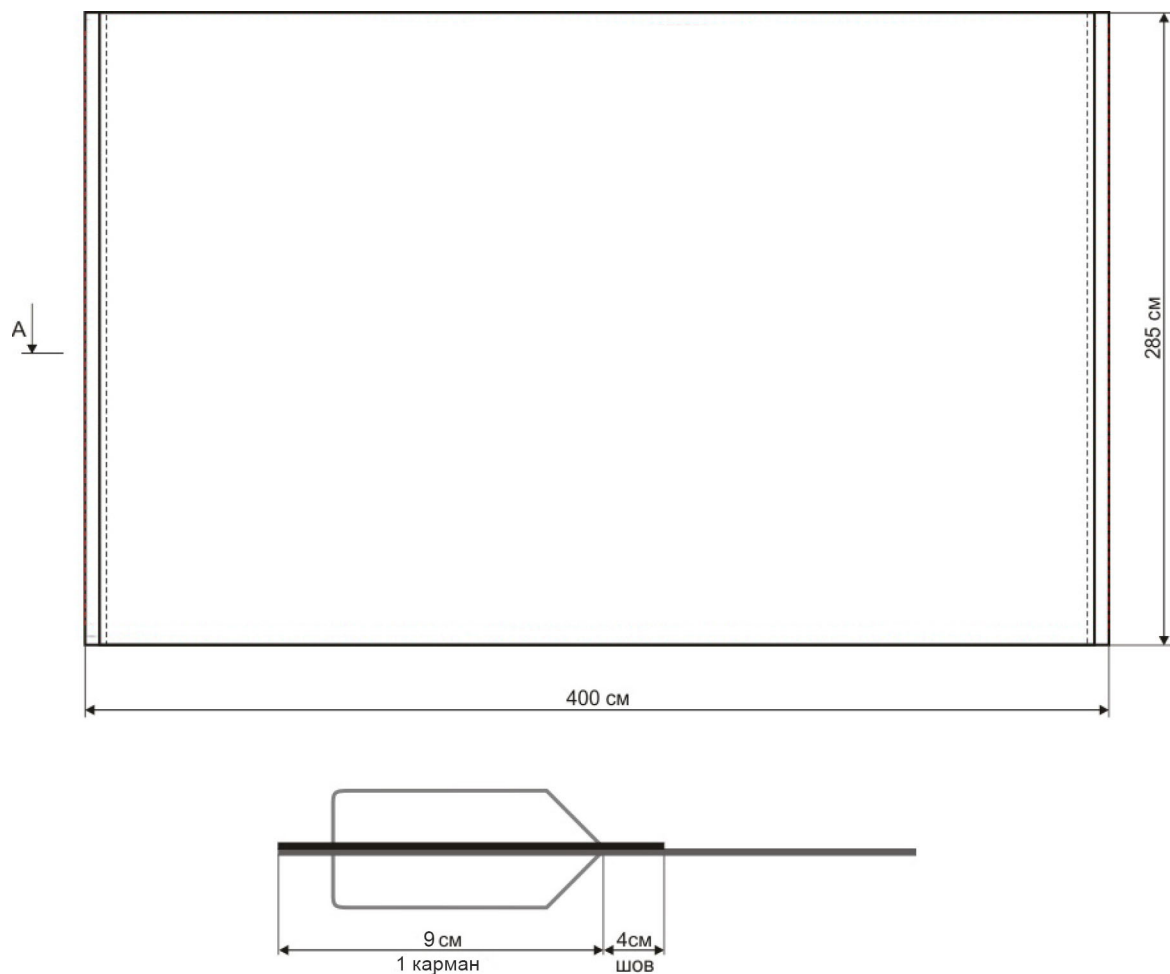

**Материал:** винил Frontlit, матовый, высокопрочный

**Плотность:** 510 г/м<sup>2</sup>

**Транспортировка:** на тубе

**Фактический размер:** 400x285 см

**Видимый размер:** 370x270 см

**РАЗМЕР ПОЛЯ ДЛЯ РАЗМЕЩЕНИЯ ЗНАЧИМОЙ ИНФОРМАЦИИ:** 360x245 см

**Обработка:** слева и справа карманы 9 см.

**НЕЛЬЗЯ ИСПОЛЬЗОВАТЬ на сторонах с типом поверхности «Винил с карманами»!**

Серым фоном показаны нахлесты 1-2 см  
«+» - кресты для совмещения фрагментов

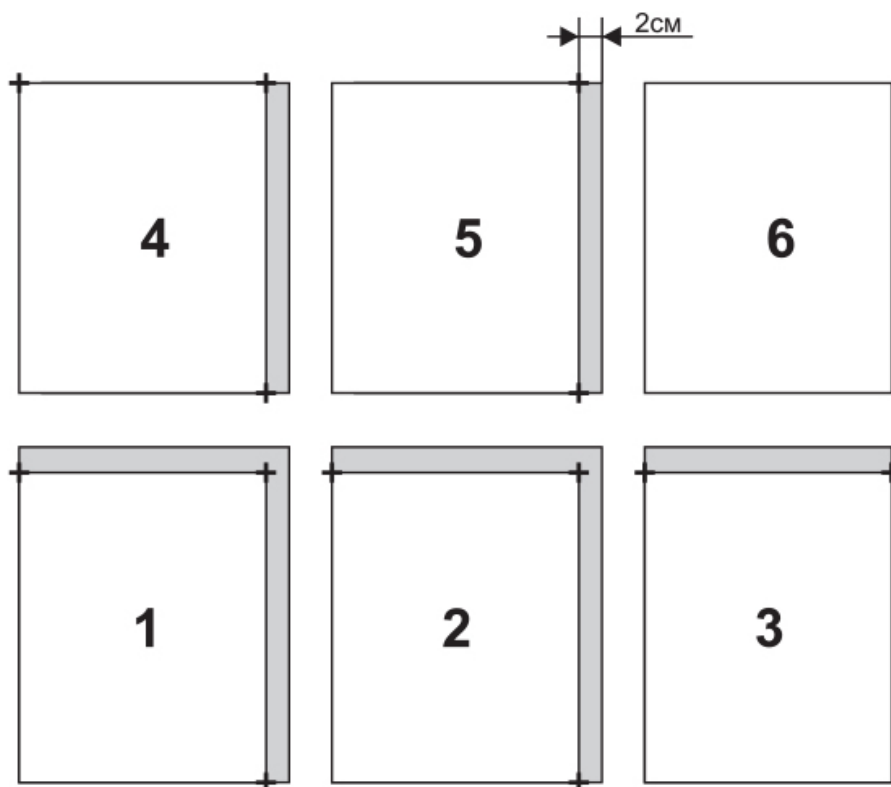

**Материал:** бумага для наружных работ с голубой подложкой BlueBack

**Плотность материала:** 120 г/м<sup>2</sup>

**Транспортировка:** скручен в рулон

**Фактический размер:** 400x285 см

**Видимый размер:** 370x270 см

**РАЗМЕР ПОЛЯ ДЛЯ РАЗМЕЩЕНИЯ ЗНАЧИМОЙ ИНФОРМАЦИИ:** 360x245 см

**Обработка:** обрез по фрагментам 6 шт., в местах стыков фрагментов наносить направляющие кресты

**НЕЛЬЗЯ ИСПОЛЬЗОВАТЬ на сторонах с типом поверхности «Винил с карманами»!**

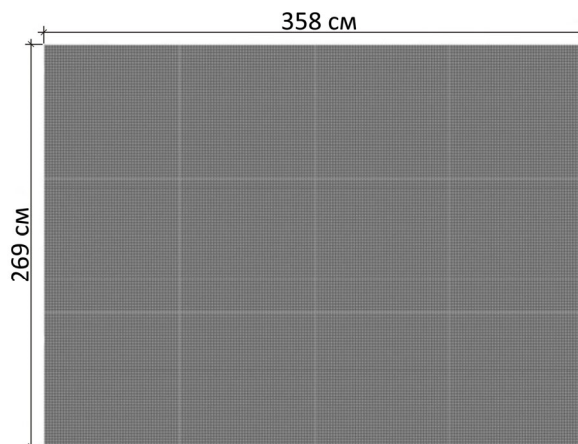

**Фактический размер:** 358x269 см

**Видимый размер:** 358x269 см

**Общие требования:**

- стандартная длительность видеоролика (время одного слота размещения) – 5 секунд;
- разрешение изображения – 896x672 пикселей;
- соотношение сторон 4:3;
- шрифт не вытянутый по высоте, с соотношением сторон не более чем 1:1.5;
- текст на постере должен отображаться четко, легко читаться, не иметь обводку и находиться на контрастном фоне, не должен смешиваться с другими элементами дизайна;
- высота символов в тексте должна быть не менее 10 пикселей при разрешении 896x672 пикселей;
- все рекламные материалы должны соответствовать ФЗ от 13.03.2006 № 38-ФЗ "О рекламе".

**Требования к статичному постеру<sup>1</sup>:**

- формат JPEG (расширение ".jpeg");
- Цветовая модель RGB.

**Требования к анимированному постеру<sup>2</sup>:**

- формат Mpeg4 (расширение ".mp4");
- видеокодек H.264/MPEG-4;
- пиксели квадратные;
- глубина цвета - 8 бит;
- продолжительность – 5 сек.;
- не допускается использование абсолютно белого фона, количество цвета в каждом канале RGB для фона не должно превышать 240.
- частота кадров - 25 к/сек.;
- построчная развертка (progressive);
- без звуковой дорожки;
- без субтитров;
- размер (вес) файла не должен превышать 10 Мб;
- запрещено использование видеоконтента телевизионных роликов, содержащих развитие сюжетной линии и требующих постоянного внимания к изображению во время его демонстрации (для понимания сюжетной линии в целом);
- допускается использование до 3 сюжетов (слайдов) в пределах 1 ролика;
- при мультисюжетной кампании различия должны быть отражены в названии контента<sup>3</sup>;
- при наличии объемного дисклеймера<sup>4</sup> рекомендуется показывать его на весь экран в конце ролика не менее 1 сек. Если дисклеймер размещается поверх других элементов дизайна, он должен быть размещен на специальной плашке, обеспечивающей контрастное отображение.

<sup>1</sup> Статичный постер - законченная последовательность кадров одного бренда/клиента без дополнительных эффектов, демонстрируемая на экране. Аналог одной стороны/поверхности в наружной рекламе.

<sup>2</sup> Анимированный постер - цифровой постер с различными дополнительными эффектами, например, мигание, блики, вращение, перемещение элементов, анимация персонажей, свечение, масштабирование, изменение цвета и др.

<sup>3</sup> Контент - совокупность размещаемых материалов на цифровом билборде.

<sup>4</sup> Дисклеймер - кадр постера, содержащий информацию об объекте рекламирования, а также сведения, обязательные для размещения в соответствии с законодательством РФ о рекламе.

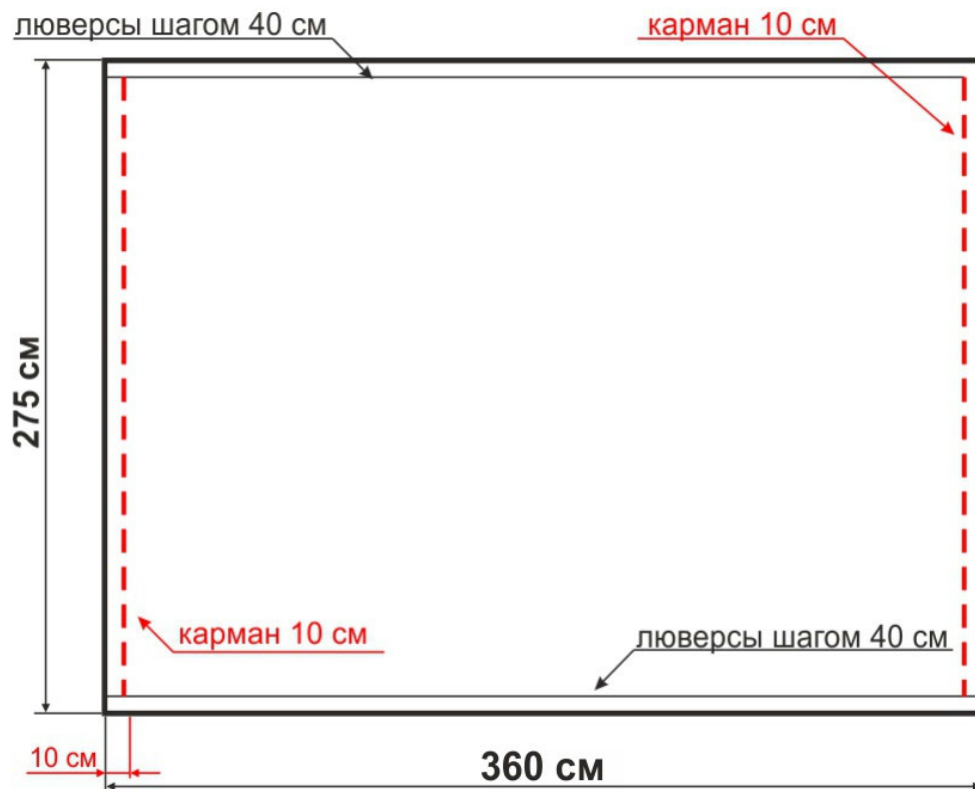

**Материал:** винил Frontlit, матовый, высокопрочный

**Плотность:** 510 г/м<sup>2</sup>

**Транспортировка:** на тубе

**Фактический размер:** 360x275 см

**Видимый размер:** 360x275 см

**РАЗМЕР ПОЛЯ ДЛЯ РАЗМЕЩЕНИЯ ЗНАЧИМОЙ ИНФОРМАЦИИ:** 330x235 см

**Обработка:** загиб (провар 5 см), люверсы шагом 30 см сверху и снизу баннера, слева и справа карманы 10 см в цвет изображения

**НЕЛЬЗЯ ИСПОЛЬЗОВАТЬ на сторонах с типом поверхности «Стандарт»!**

**Материал:** винил Frontlit, матовый, высокопрочный

**Плотность:** 510 г/м<sup>2</sup>

**Транспортировка:** на тубе

**Фактический размер:** 605x305 см

**Видимый размер:** 600x300 см

**РАЗМЕР ПОЛЯ ДЛЯ РАЗМЕЩЕНИЯ ЗНАЧИМОЙ ИНФОРМАЦИИ:** 565x265 см

**Обработка:** загиб (провар 5 см), люверсы через 30 см по периметру

**НЕЛЬЗЯ ИСПОЛЬЗОВАТЬ на сторонах с типом поверхности «Винил с карманами» и «Бумага, винил с карманами»!**

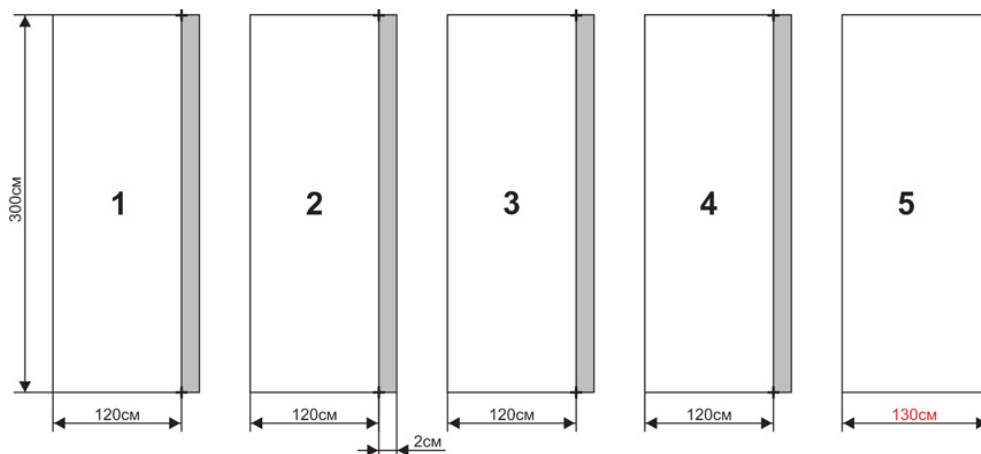

**Материал:** плёнка перманент матовый Orajet, Intercoat, Multi-fix

**В СВЯЗИ С ПРЕКРАЩЕНИЕМ ПОСТАВОК МАТЕРИАЛОВ ORACAL И ОРАЖЕТ ДОПУСКАЕТСЯ ИСПОЛЬЗОВАТЬ САМОКЛЕЯЩУЮСЯ ПЛЕНКУ ИНОГО ПРОИЗВОДСТВА.**

**ПРИ РАБОТЕ С МАТЕРИАЛОМ НЕИЗВЕСТНОГО ПРОИЗВОДИТЕЛЯ**

**ООО «РЕКЛАМА-ЦЕНТР» НЕ МОЖЕТ ГАРАНТИРОВАТЬ КАЧЕСТВЕННОЕ РАЗМЕЩЕНИЕ, ТАК КАК НЕКОТОРЫЕ ДЕФЕКТЫ МАТЕРИАЛА МОГУТ ПРОЯВИТЬСЯ ВО ВРЕМЯ И ПОСЛЕ МОНТАЖА.**

**Плотность:** 80 микрон

**Чернила:** Необходимо использовать сольвентные чернила.

**Не рекомендуется** использовать **UV-чернила** - плакаты, напечатанные UV-чернилами, становятся ломкими и непригодными для монтажа!

**Транспортировка:** скручен в рулон

**Фрагменты:** 120x300 см, нахлест между фрагментами 2-3 см, последний фрагмент 130x300 см

**Фактический размер:** 610x300 см

**Видимый размер:** 610x300 см

**РАЗМЕР ПОЛЯ ДЛЯ РАЗМЕЩЕНИЯ ЗНАЧИМОЙ ИНФОРМАЦИИ:** 570x265 см

**Фрагменты:** не шире 1,24 м, нахлест между фрагментами 2 см

**Обработка:** обрез по фрагментам 5 шт.

**Материал:** бумага для наружных работ с голубой подложкой BlueBack

**Плотность материала:** 120 г/м<sup>2</sup>

**Транспортировка:** скручен в рулон

**Фактический размер:** 600x300 см

**Видимый размер:** 600x300 см

**РАЗМЕР ПОЛЯ ДЛЯ РАЗМЕЩЕНИЯ ЗНАЧИМОЙ ИНФОРМАЦИИ:** 560x260 см

**Обработка:** обрез по фрагментам 10 шт., в местах стыков фрагментов наносить направляющие кресты  
Серым фоном показаны нахлесты 1-2 см / «+» - кресты для совмещения фрагментов

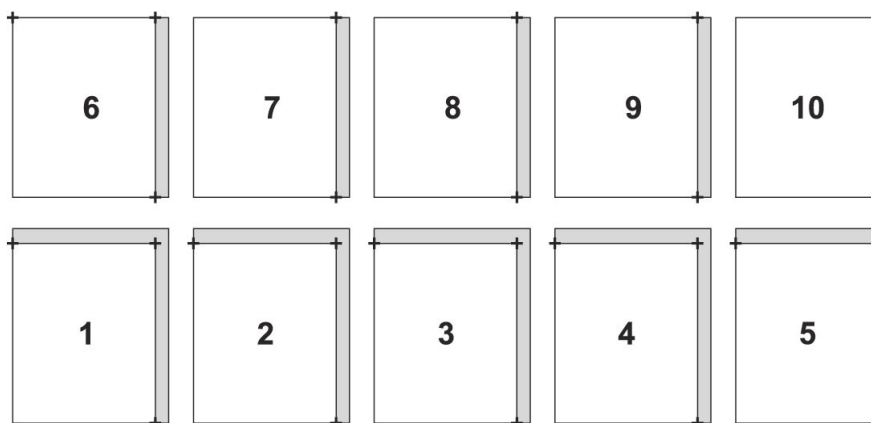

*Для материалов, планируемых к размещению по адресам:*

*Богатырский пр., д.4 (ID 579)*

*Витебский пр. / Петербургское ш. (ID 654), стороны A2 и B2*

**возможен монтаж только баннера!**

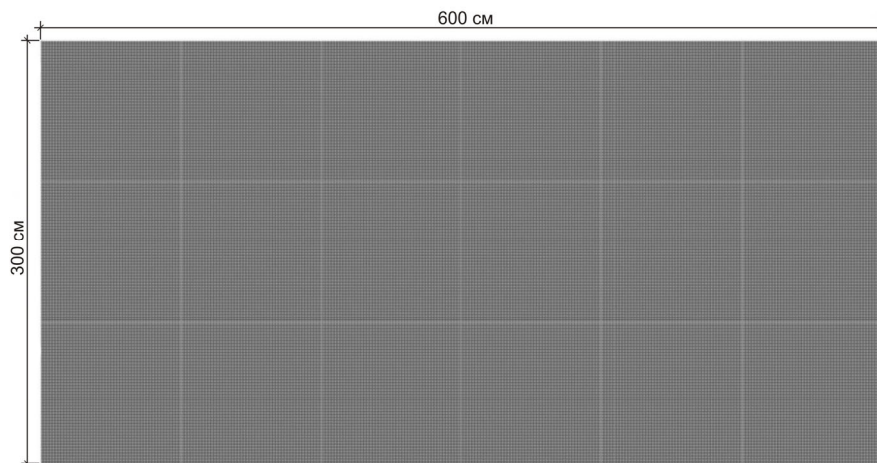

**Фактический размер:** 600x300 см

**Видимый размер:** 600x300 см

**Общие требования:**

- стандартная длительность видеоролика (время одного слота размещения) – 5 секунд;
- разрешение изображения – 1440x720 пикселей;
- соотношение сторон 2:1;
- шрифт не вытянутый по высоте, с соотношением сторон не более чем 1:1.5;
- текст на постере должен отображаться четко, легко читаться, не иметь обводку и находиться на контрастном фоне, не должен смешиваться с другими элементами дизайна;
- высота символов в тексте должна быть не менее 4% от высоты макета (20 пикселей при разрешении 1440x720 пикселей);
- все рекламные материалы должны соответствовать ФЗ от 13.03.2006 № 38-ФЗ "О рекламе".

**Требования к статичному постеру<sup>1</sup>:**

- формат JPEG (расширение ".jpeg");
- Цветовая модель RGB.

**Требования к анимированному постеру<sup>2</sup>:**

- формат Mpeg4 (расширение ".mp4");
- видеокодирование H.264/MPEG-4;
- пиксели квадратные;
- глубина цвета - 8 бит;
- не допускается использование абсолютно белого фона, количество цвета в каждом канале RGB для фона не должно превышать 240.
- продолжительность – 5 сек.;
- частота кадров - 25 к/сек.;
- построчная развертка (progressive);
- без звуковой дорожки;
- без субтитров;
- размер (вес) файла не должен превышать 10 Мб;
- запрещено использование видеоконтента телевизионных роликов, содержащих развитие сюжетной линии и требующих постоянного внимания к изображению во время его демонстрации (для понимания сюжетной линии в целом);
- допускается использование до 3 сюжетов (слайдов) в пределах 1 ролика;
- при мультисюжетной кампании различия должны быть отражены в названии контента<sup>3</sup>;
- при наличии объемного дисклеймера<sup>4</sup> рекомендуется показывать его на весь экран в конце ролика не менее 1 сек. Если дисклеймер размещается поверх других элементов дизайна, он должен быть размещен на специальной плашке, обеспечивающей контрастное отображение.

<sup>1</sup> Статичный постер - законченная последовательность кадров одного бренда/клиента без дополнительных эффектов, демонстрируемая на экране. Аналог одной стороны/поверхности в наружной рекламе.

<sup>2</sup> Анимированный постер - цифровой постер с различными дополнительными эффектами, например, мигание, блики, вращение, перемещение элементов, анимация персонажей, свечение, масштабирование, изменение цвета и др.

<sup>3</sup> Контент - совокупность размещаемых материалов на цифровом билборде.

<sup>4</sup> Дисклеймер - кадр постера, содержащий информацию об объекте рекламирования, а также сведения, обязательные для размещения в соответствии с законодательством РФ о рекламе.



**Материал:** винил Frontlit, матовый, высокопрочный

**Плотность:** 510 г/м<sup>2</sup>

**Транспортировка:** на тубе

**Фактический размер:** 595x302 см

**Видимый размер:** 590x300 см

**РАЗМЕР ПОЛЯ ДЛЯ РАЗМЕЩЕНИЯ ЗНАЧИМОЙ ИНФОРМАЦИИ:** 550x260 см

**Обработка:** загиб (провар 5 см), люверсы шагом 30 см сверху и снизу баннера, слева и справа карманы 10 см в цвет изображения

**НЕЛЬЗЯ ИСПОЛЬЗОВАТЬ на сторонах с типом поверхности «Стандарт», «Винил»!**

**Материал:** бумага с белой подложкой

**Плотность материала:** 150 г/м<sup>2</sup>

**Транспортировка:** скручен в рулон

**Фактический размер:** 120x180 см

**Видимый размер:** 110x170 см

**РАЗМЕР ПОЛЯ ДЛЯ РАЗМЕЩЕНИЯ ЗНАЧИМОЙ ИНФОРМАЦИИ:** 104x164 см

**Обработка:** цельное полотно без рваных краев, печать в один фрагмент, точно отрезано и скручено по высоте. Печать полей не допускается.





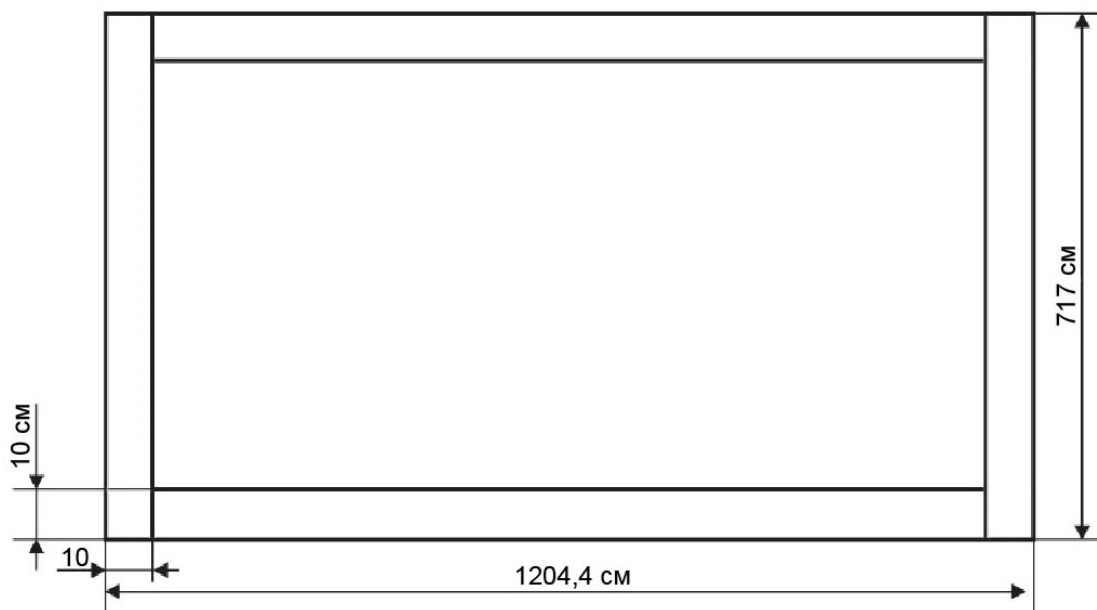

**Материал:** винил Frontlit, матовый, высокопрочный

**Плотность:** 510 г/м<sup>2</sup>

**Транспортировка:** сложен в конверт

**Фактический размер:** 1204,4x717 см

**Видимый размер:** 1204,4x717 см

**РАЗМЕР ПОЛЯ ДЛЯ РАЗМЕЩЕНИЯ ЗНАЧИМОЙ ИНФОРМАЦИИ:** 1164x677 см

**Обработка:** карманы слева и справа 10 см в цвет изображения. Сверху и снизу провар 10 см. Люверсы с шагом 30 см

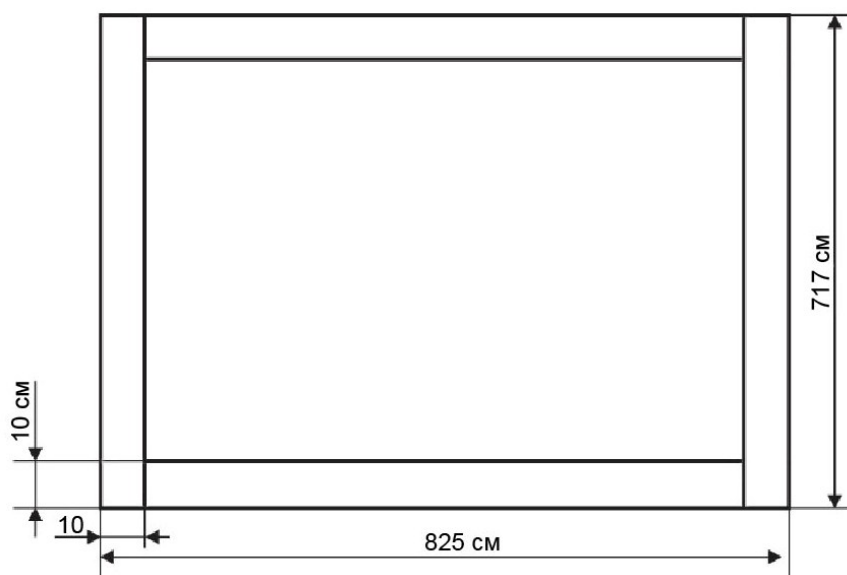

**Материал:** винил Frontlit, матовый, высокопрочный

**Плотность:** 510 г/м<sup>2</sup>

**Транспортировка:** сложен в конверт

**Фактический размер:** 825x717 см

**Видимый размер:** 825x717 см

**РАЗМЕР ПОЛЯ ДЛЯ РАЗМЕЩЕНИЯ ЗНАЧИМОЙ ИНФОРМАЦИИ:** 785x677 см

**Обработка:** карманы слева и справа 10 см в цвет изображения. Сверху и снизу провар 10 см. Люверсы с шагом 30 см

*При размещении материала на всю длину поверхности, изображение стыкуется из двух фрагментов, между ними остается видимый технологический зазор.*